

**HIGH SAFETY**

Безопасность для отважных профессий

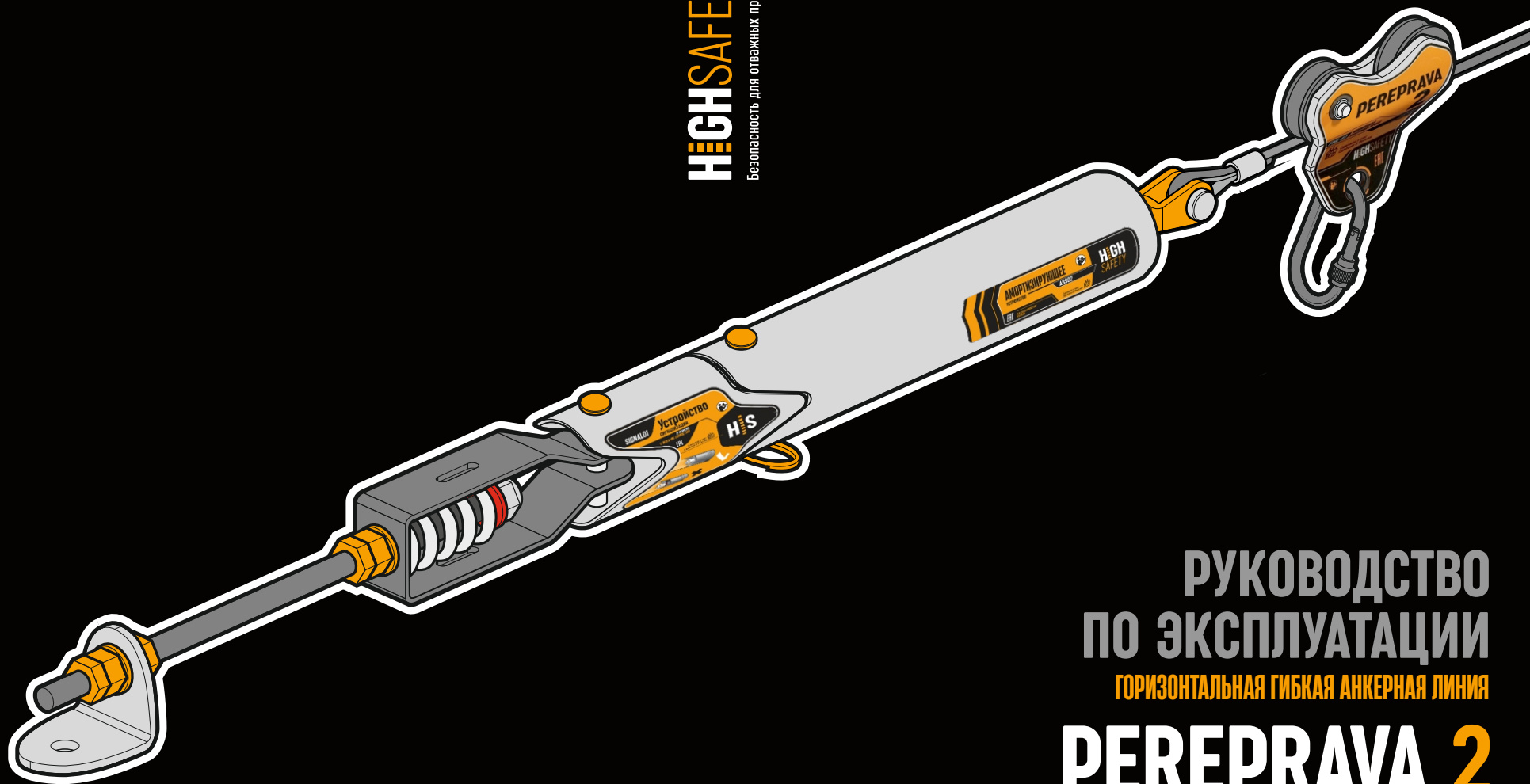

# РУКОВОДСТВО ПО ЭКСПЛУАТАЦИИ ГОРИЗОНТАЛЬНАЯ ГИБКАЯ АНКЕРНАЯ ЛИНИЯ

## PEREPRAVA 2 арт. FHL40

ТУ 28.22.18-025-26937632-2022

ТР ТС 019/2011

ИС Ga T6

**HIGH SAFETY**

ООО «Высота - М»

+7.499.398.1315

info@high-safety.com

high-safety.com

125424, г. Москва,  
Волоколамское шоссе, д.73



Для работы с оборудованием внимательно изучите данное руководство по эксплуатации и соблюдайте все инструкции изготовителя. Перед применением оборудования обязательно пройдите обучение по его эксплуатации.

1. Назначение и область применения .....	2
2. Основные технические характеристики .....	3
3. Маркировка .....	5
4. Требования безопасности .....	6
5. Правила эксплуатации .....	8
6. Монтаж .....	11
7. Ввод в эксплуатацию .....	12
8. Инструкция по эксплуатации .....	14
9. Техническое обслуживание и периодическая проверка .....	15
10. Ремонт и уход .....	17
11. Условия транспортирования, правила и сроки хранения .....	18
12. Гарантийные обязательства и срок службы .....	18
13. Утилизация .....	19
Формуляр (образец) .....	20

Настоящее Руководство по эксплуатации (далее по тексту Руководство) горизонтальной гибкой анкерной линии **PEREPRAVA 2** (арт. **FHL40**) (далее по тексту «PEREPRAVA 2», «анкерная линия») содержит техническое описание изделия, указания по применению и эксплуатации, технические данные и срок службы, гарантируемые изготовителем, прочую информацию, необходимую пользователю.

При эксплуатации анкерной линии следует выполнять требования данного Руководства и требования действующих на территории Российской Федерации нормативных документов, регламентирующих выполнение работ на высоте.

## 1. НАЗНАЧЕНИЕ И ОБЛАСТЬ ПРИМЕНЕНИЯ

Горизонтальная гибкая анкерная линия PEREPRAVA 2 (**рис. 1**) является анкерным устройством типа С (анкерное устройство с гибкой анкерной линией, которая отклоняется от горизонтали не более чем на 15° при измерении между крайними и промежуточными анкерами в любой точке вдоль её длины). Предназначено для организации безопасной работы на высоте на подкрановых путях.

Максимальное количество одновременных пользователей – **не более семи включительно** (при наличии мобильной анкерной точки на каждого пользователя).

**Предназначено для работы с факторами падения равными 0, 1.**

Анкерная линия предназначена для эксплуатации при температуре окружающей среды от минус 60°С до плюс 60°С внутри помещений и на открытом воздухе.

Элементы линии выполнены из искробезопасных материалов, что делает устройство соответствующим стандартам взрывозащиты (ГОСТ 31441.1-2011 (EN 13463-1:2001) «Оборудование неэлектрическое, предназначенное для применения в потенциально взрывоопасных средах. Часть 1. Общие требования»).

В соответствии с классификацией оборудования по группам и уровням взрывозащиты устройство имеет маркировку IIC Ga T6 - может применяться для работы во взрывоопасных газовых средах в помещениях и наружных установках с максимальной температурой поверхности элементов ниже 85°С, кроме подземных выработок шахт, рудников и их наземных строений.

Некорректное использование анкерной линии может привести к серьезным травмам или летальному исходу.

Компания-изготовитель ООО «Высота-М» в целях постоянного улучшения качества своей продукции оставляет за собой право вносить изменения в конструкцию анкерной линии PEREPRAVA 2, сохраняя ее основные эксплуатационные характеристики.

## 2. ОСНОВНЫЕ ТЕХНИЧЕСКИЕ ХАРАКТЕРИСТИКИ

Технические характеристики отвечают требованиям соответствующих разделов:

- ТР ТС 019/2011 «О безопасности средств индивидуальной защиты»;
- ГОСТ EN/TS 16415-2015 «Средства индивидуальной защиты от падения с высоты. Анкерные устройства для использования более чем одним человеком одновременно»;
- ГОСТ EN 795-2019 «Средства индивидуальной защиты от падения с высоты. Устройства анкерные»;
- ГОСТ 31441.1-2011 (EN 13463-1:2001) «Оборудование неэлектрическое, предназначенное для применения в потенциально взрывоопасных средах. Часть 1. Общие требования».



Рис. 1 Горизонтальная гибкая анкерная линия PEREPRAVA 2.

## ЭЛЕМЕНТЫ ЛИНИИ

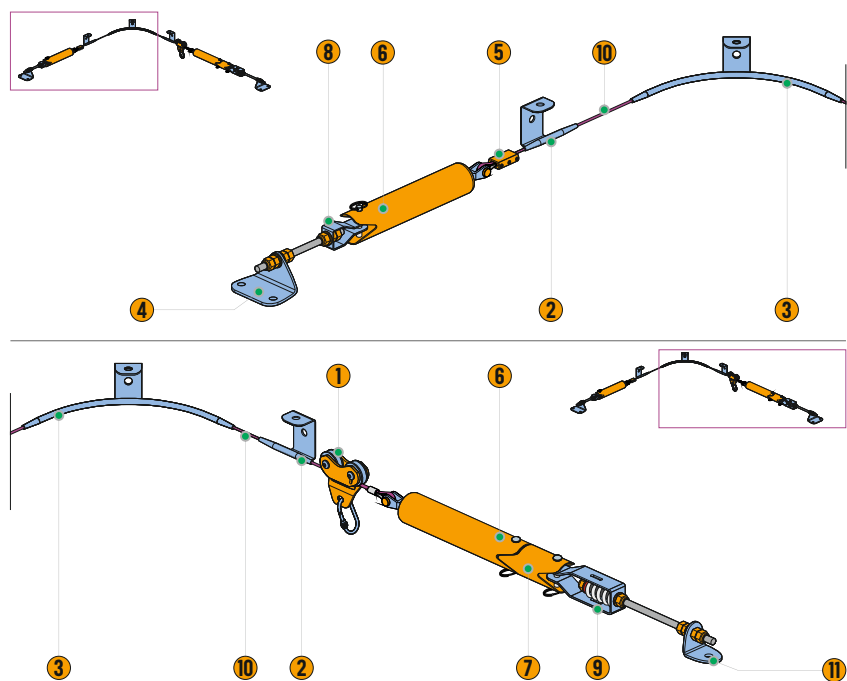
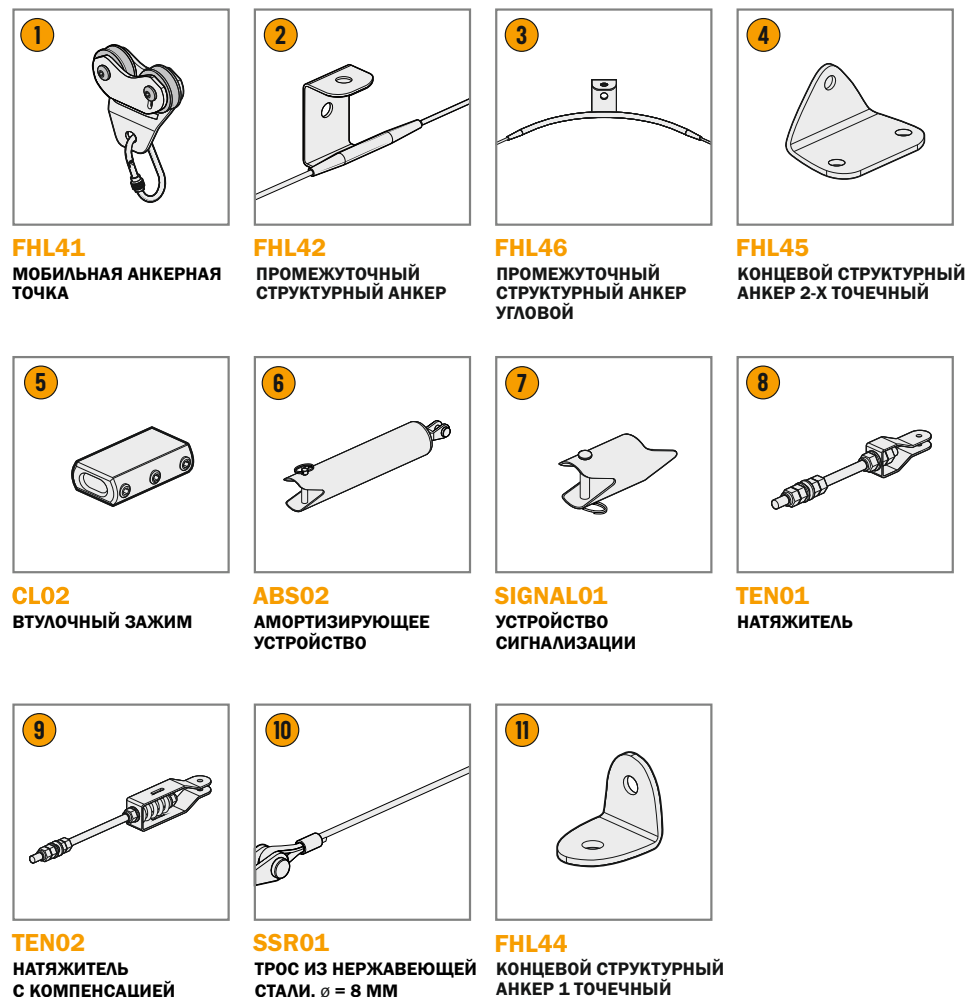

### Примечание!

Анкерное устройство предусматривает один амортизатор ABS02 при эксплуатации системы от одного до трех пользователей включительно, два амортизатора ABS02 - при эксплуатации системы от одного до семи пользователей включительно.

Продукция изготовлена по ТУ 28.22.18-025-26937632-2022.

## ОСНОВНЫЕ ПРЕИМУЩЕСТВА СИСТЕМЫ

1. Съемная мобильная анкерная точка со специальной кнопкой для быстрого снятия/установки.
2. Элементы FHL41, FHL42, FHL46, FHL45, FHL44, SIGNAL01, TEN01, TEN02 и трос SSR01 выполнены из **нержавеющей стали**.
3. Концевые структурные анкеры FHL23 выполнены из **стали с антикоррозионным покрытием**.
4. Амортизирующее устройство ABS02 выполнено из **нержавеющей стали** со втулками из **ПОМ-С**.
5. **Втулочный зажим CLO2** выполнен из нержавеющей стали и алюминия с антикоррозионным покрытием. Более надежен по сравнению с цанговым, капитально фиксирует трос.
6. **Два амортизатора** для страховки от падения семерых одновременно работающих пользователей.
7. **Натяжитель с компенсацией** для регулирования силы натяжения троса (при установке и эксплуатации линии).
8. **Устройство сигнализации** с индикатором срабатывания линии в случае падения пользователя.
9. **Съемные промежуточные структурные анкеры** для быстрого ремонта линии без её полного монтажа.
10. Монтаж осуществляется **к несущей конструкции**.

## 3. МАРКИРОВКА

Маркировка выполнена методом лазерной гравировки на всех элементах линии (**рис. 2**), а также на информационной табличке (**рис. 3**), в соответствии с TP TC 019/2011 и ГОСТ Р EN 365-2010 и содержит следующие характеристики:

- наименование модели;
- торговая марка изготовителя;
- обозначение Технического регламента Таможенного союза «TP TC 019/2011»;
- Единый знак обращения продукции на рынке Евразийского экономического союза;
- документ, в соответствии с которым изготовлено изделие;
- пиктограмма «Ознакомьтесь с Руководством по эксплуатации»;
- серийный номер;
- артикул;
- маркировка ГОСТ 31441.1-2011 (EN 13463-1:2001) «Оборудование неэлектрическое, предназначенное для применения в потенциально опасных средах. Часть 1. Общие требования»;
- дата изготовления в формате ММ/ГГГГ.

**Рис. 2** Маркировка элементов анкерной линии PEREPRAVA 2.

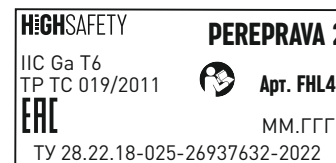

**Рис. 3** Маркировка информационной таблички анкерной линии PEREPRAVA 2.

## 4. ТРЕБОВАНИЯ БЕЗОПАСНОСТИ

Горизонтальная гибкая анкерная линия PEREPRAVA 2 должна эксплуатироваться в строгом соответствии с требованиями Правил по охране труда при работе на высоте, утвержденных Приказом Минтруда России от 16.11.2020 № 782н (в действующей редакции на момент эксплуатации) и данным Руководством.

К эксплуатации линии PEREPRAVA 2 допускаются лица, достигшие возраста восемнадцати лет, изучившие данное Руководство, принцип её действия, прошедшие обучение по её правильной эксплуатации, прошедшие обучение и инструктажи по охране труда и имеющие квалификацию, соответствующую характеру выполняемых работ. Уровень квалификации подтверждается документом о профессиональном образовании (обучении) и (или) о квалификации.

Работники, выполняющие работы на высоте, в соответствии с действующим законодательством должны проходить обязательные предварительные (при поступлении на работу) и периодические медицинские осмотры. Работы на высоте не могут выполняться лицом, состояние здоровья которого может повлиять на безопасность, как во время ежедневного использования, так и в случае спасательной операции.

В организации, эксплуатирующей PEREPRAVA 2, должен быть составлен план мероприятий по эвакуации и спасению работников при возникновении аварийной ситуации и при проведении спасательных работ. При разработке плана аварийных мероприятий необходимо учитывать психофизиологические факторы риска, влияющие на работника при выполнении работ по эвакуации и спасению.

Перед началом работ необходимо определить и учесть риски, возникающие при работе анкерной линии: фактор падения (**рис. 4**), фактор отсутствия запаса высоты, фактор маятника при падении (**рис. 5**), климатические условия, верхние и нижние температурные пределы, максимальную нагрузку.

Запрещается применение анкерной линии в работах, не предусмотренных в данном Руководстве.

Перед началом эксплуатации необходимо проведение предэксплуатационной проверки ее функционирования с целью гарантии того, что линия находится в рабочем состоянии и действует должным образом.

Категорически запрещается вносить любые изменения в конструкцию анкерной линии.

Динамические, статические и другие испытания анкерной линии в эксплуатирующей организации запрещены.

PEREPRAVA 2 совместима со всеми средствами индивидуальной защиты от падения с высоты TM HIGH SAFETY (совместимость означает эффективное взаимодействие), прошедшими сертификацию по TP TC 019/2011 «О безопасности средств индивидуальной защиты».

Средства индивидуальной защиты, не прошедшие ежегодную проверку компетентным лицом и не имеющие сертификат соответствия применять совместно с анкерной линией **запрещено!**

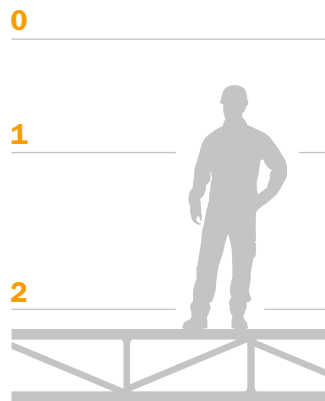

**Рис. 4 Факторы падения.**

## 5. ПРАВИЛА ЭКСПЛУАТАЦИИ

Выбор вида анкерного устройства, соединительной подсистемы и привязи осуществляется исходя из характера предстоящих работ и указывается в плане производства работ на высоте (ППР на высоте) или в технологических картах работ на высоте (ТК).

При использовании анкерной линии PEREPRAVA 2 в системе обеспечения безопасности работ на высоте, необходимо изучить руководства по эксплуатации всех средств индивидуальной защиты, используемых совместно с ней.

### Системы обеспечения безопасности работ на высоте должны:

- соответствовать существующим условиям на рабочих местах, характеру и виду выполняемой работы;
- учитывать эргономические требования и состояние здоровья работника;
- с помощью систем регулирования и фиксирования, а также подбором размерного ряда соответствовать росту и размерам работника.

### ЗАПРЕЩЕНО:

- использовать линию на недостаточной на случай падения высоте или при наличии препятствий на пути падения;
- использовать линию, если на работу одного из компонентов системы обеспечения безопасности работ на высоте оказывается воздействие или помехи со стороны другого её компонента или элемента;
- использовать линию без предварительно разработанного плана мероприятий по эвакуации и спасению работников на случай падения и зависания пользователя;
- использовать линию, если маркировка на элементах или информационной табличке отсутствует либо неразборчива, а также если за последние 12 месяцев не проводилась периодическая проверка компетентным лицом;
- самостоятельно заменять элементы анкерной линии на не сертифицированные элементы или элементы сторонних производителей;
- использовать анкерную линию с неисправными средствами индивидуальной защиты (средства защиты втягивающего типа, карабины, страховочные привязи и т.д.);
- использовать анкерную линию для подвешивания и зачаливания грузов, для установки дополнительного навесного оборудования, для опирания на неё инженерных сетей и коммуникаций, использование мобильной анкерной точки для перевозки и строповки грузов, использование линии в качестве молниеприемника или заземляющего контура, использование линии для увеселительных мероприятий (катание на мобильной анкерной точке, прыжки с анкерной линии, раскачивание троса и элементов анкерной линии и т.д.).



**Внимание!**

До начала (и во время) использования анкерной линии контролируйте корректное расположение элементов и компонентов системы безопасности работы на высоте друг относительно друга, а также правильное положение карабинов в местах соединения с элементами крепления на привязи и анкерными устройствами.

Работники, допускаемые к работам на высоте, должны проводить осмотр выданных им средств индивидуальной защиты до и после каждого использования, чтобы убедиться в их рабочем состоянии.

### **ПРЕДЭКСПЛУАТАЦИОННАЯ ПРОВЕРКА**

Процедуры, которые необходимо осуществлять **до и после каждого использования** анкерной линии:

#### **1. Проверка маркировки.**

Убедиться, что анкерная линия введена в эксплуатацию (имеется соответствующая запись в Формуляре) и на информационной табличке присутствуют серийный номер изделия, дата установки линии, дата периодической проверки, которая выполнена не более 12 месяцев назад. Маркировка должна быть четкой и легко читаемой.

**Запрещено** использовать анкерную линию, не введенную в эксплуатацию (без записи в Формуляре), и/или по истечении срока службы (годности), установленного изготовителем.

**Внимание!** Если информационная табличка повреждена, её необходимо заменить до начала эксплуатации оборудования.

#### **2. Визуальный осмотр.**

Проверить легкость перемещения мобильных анкерных точек (тележек) (**FHL41**). Они должны свободно перемещаться по всей длине линии без застревания.

Убедиться в отсутствии следов срыва пользователя, проверив индикатор на устройстве сигнализации (**SIGNAL01**) (**рис. 5**), а также убедиться в надежности крепления структурных анкеров (**FHL42 / FHL44 / FHL45 / FHL46**) к несущей конструкции.

При обнаружении деформации или при возникновении иных сомнений относительно состояния анкерной линии следует вывести ее из эксплуатации до получения письменного заключения от компетентного лица.

**Внимание!** Использование анкерной линии, не прошедшей предэксплуатационную проверку, потенциально опасно для жизни. Эксплуатация такой анкерной линии запрещена.

Каждый раз перед началом работ необходимо удостовериться в наличии свободного пространства под пользователем на рабочем месте, чтобы обеспечить беспрепятственное падение работника, если таковое произойдет.

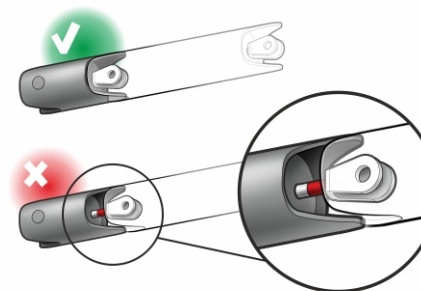

**Рис. 5 Устройство сигнализации SIGNAL01 с индикатором срабатывания в случае падения пользователя.**



**Внимание!**

Расположение работника относительно анкерного устройства, при котором  $\alpha \geq 30^\circ$ , требует учета фактора маятника, то есть характеристики возможного падения работника, сопровождающегося маятниковым движением (**рис. 6**).

Фактор маятника учитывает фактор падения, изменение траектории падения работника из-за срабатывания амортизатора, наличие запаса высоты и свободного пространства не только вертикально под местом падения, но и по всей траектории падения.

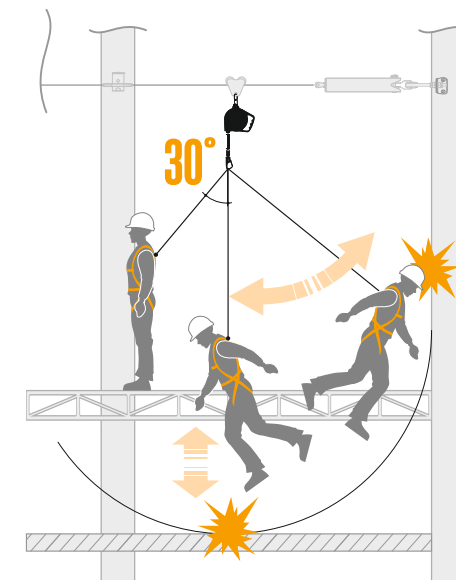

**Рис. 6 Падение работника, сопровождающееся маятниковым движением.**



При расчете минимального запаса высоты рабочего места необходимо учитывать провис анкерной линии (**Табл. 1**).

**Таблица 1 Величина провиса анкерной линии в зависимости от длины пролета и количества пользователей.**

Количество человек	Величина провиса анкерной линии, м		
	Длина пролета анкерной линии, м		
	1 м	12 м	18 м
<b>1</b>	0,3	0,8	1,1
<b>2</b>	0,4	0,9	1,2
<b>3</b>	0,45	1,0	1,3
<b>4</b>	0,45	1,0	1,4
<b>5</b>	0,5	1,1	1,5
<b>6</b>	0,5	1,1	1,5
<b>7</b>	0,5	1,1	1,5

- Минимальный пролет анкерной линии - 1 м
- Максимальный пролет анкерной линии - 18 м
- Минимальная разрушающая нагрузка на анкерную линию - 44 кН

**Длина пролета** - это расстояние между концевыми (**FHL44, FHL45**) и/или промежуточными (**FHL42, FHL46**) структурными анкерами.

**Величина провиса анкерной линии** (динамическое отклонение) - это отклонение мобильной анкерной точки (**FHL41**) от линии условного горизонта, на которой находится трос (**SSR01**) при нормальной работе пользователя до точки, на которую опустится трос при его (пользователя) срыве.

На величину провиса анкерной линии влияют: общая длина линии, расстояние между концевыми и/или промежуточными анкерами, удлинение троса, удлинение амортизатора и количество одновременно работающих пользователей.

## 6. МОНТАЖ

Лицо, установившее данную анкерную линию, несет полную ответственность за ее установку. Изготовитель или дистрибьютор не несет ответственности за риск, возникающий при несоблюдении рекомендаций по монтажу.

Учитывайте условия окружающей среды, преобладающие в месте установки, которые могут послужить причиной ускоренной коррозии анкерной линии.

При монтаже анкерной линии должны использоваться исключительно оригинальные детали, поставляемые изготовителем. Метрический крепеж должен соответствовать требованиям, содержащимся в инструкции по монтажу анкерной линии. Способ монтажа, расположение структурных анкеров и место их крепления должны соответствовать рекомендациям, приведенным в инструкции по монтажу.

После монтажа анкерной линии установщик должен провести в присутствии заказчика функциональное испытание.

### Функциональное испытание включает в себя:

- проверку комплектности установленного оборудования;
- проверку беспрепятственного прохождения всех установленных мобильных анкерных точек по всей длине анкерной линии;
- проверку правильности натяжения троса (красный индикатор на пружине натяжителя с компенсацией **TENO2** должен находиться на середине рабочего диапазона натяжения троса (зеленая часть)).

Функциональное испытание не включает в себя испытание анкерного устройства в условиях статической или динамической нагрузки (статические и динамические испытания СИЗ от падения с высоты не проводятся согласно п. 123 Правил по охране труда при работе на высоте (утверждены Приказом Министерства труда и социальной защиты РФ № 782н от 16.11.2020 г. ).

Организация-установщик обязана внести серийный номер анкерной линии, комплектность ее элементов, их количество, дату установки и контактную информацию в Формуляр.

Полную информацию об установке анкерной линии смотрите в инструкции по монтажу.



**Внимание!**

Изготовитель не несет ответственности за риск, возникающий при неправильном монтаже (установке) и не соблюдении требований данного Руководства.

**При возникновении любых вопросов Вы всегда можете обратиться в наш сервисный отдел удобным для Вас способом (тел.: +7 (499) 398-13-15, e-mail: [info@high-safety.com](mailto:info@high-safety.com), [service@high-safety.com](mailto:service@high-safety.com)).**

## 7. ВВОД В ЭКСПЛУАТАЦИЮ

Перед началом работы необходимо составить технологическую карту производства работ на высоте с применением данной анкерной линии.

Перед первым применением анкерной линии и её вводом в эксплуатацию компетентному лицу\* необходимо убедиться в её рабочем состоянии, а именно:

1. Внимательно изучить данное Руководство.
2. Проверить соответствие маркировки идентификационной таблички изделию.
3. Провести тщательный визуальный контроль с целью получения оценки технического состояния анкерной линии.
4. Провести обучение и инструктаж по охране труда и эксплуатации анкерной линии PEREPRAVA 2 со всеми работниками, допущенными к ее эксплуатации.
5. Внести данные в Формуляр (образец Формуляра см. стр. 20 данного Руководства) и сделать отметку о вводе в эксплуатацию.

Вся информация об анкерной линии (наименование, серийный номер, дата ввода в эксплуатацию, информация по проверкам и выводу из эксплуатации) должна быть указана в Формуляре.

\* **Компетентное лицо** - это лицо, которое ознакомлено с рекомендациями, инструкциями и текущими требованиями к периодическим проверкам, составляемыми изготовителем применительно к соответствующему компоненту, подсистеме или системе.

Использовать анкерную линию без заполненного должным образом Формуляра и идентификационной таблички **ЗАПРЕЩАЕТСЯ!**

Ответственность за заполнение Формуляра и идентификационной таблички несет эксплуатирующая организация.

**Визуальный контроль** - осмотр всех элементов устройства на предмет наличия или отсутствия различных видов дефектов, которые можно определить путем внешнего осмотра глазом человека, а также с помощью оптических средств (специальных очков, лупы, эндоскопа и т.д.).

Необходимо осмотреть анкерную линию, убедиться в целостности всех её элементов и беспрепятственности передвижения мобильной анкерной точки.

### Порядок проведения визуального контроля:

1. Проверить комплектность анкерной линии.
2. Проверить надежность крепления конструкции, то есть визуально убедиться, что все крепежные изделия установлены и надежно затянуты.
3. Проверить трос на отсутствие следующих дефектов: выдавливание проволоки из пряди, выдавливание сердечника, местное уменьшение диаметра каната,

выдавливание пряди, сплющивание, пережатие троса, перекручивание прядей троса, раскручивание прядей троса, волнистость троса (сужение и расширение диаметра по длине), заломов, коррозии.

Для этого некрепко зажать в кулаке трос, обернув вокруг него небольшой лоскут сухой хлопковой ткани, и провсти по всей длине троса. Лоскут в процессе проверки не должен цепляться за трос. Допускаются незначительные перегибы троса, если они не препятствуют прохождению мобильной анкерной точки.

4. Проверить беспрепятственность перемещения всех мобильных анкерных точек (тележек). Они должны свободно перемещаться по всей длине линии без застревания.

## 8. ИНСТРУКЦИЯ ПО ЭКСПЛУАТАЦИИ

### Последовательность работы:

1. Провести предэксплуатационную проверку анкерной линии (см. раздел 5 «Правила эксплуатации»).
2. Провести предэксплуатационную проверку всех компонентов системы обеспечения безопасности работ на высоте, используемых совместно с анкерной линией, в соответствии с их руководствами по эксплуатации.
3. Соединить карабин мобильной точки с соединительной подсистемой.
4. Соединить карабин соединительной подсистемы с точкой крепления привязи с маркировкой «А» (буква «А» должна быть полностью закрашена) (**рис. 7**) или соединив одновременно с двумя точками крепления, обозначенными двумя половинами буквы «А».
5. Убедиться, что все соединительные элементы надежно закрыты.



Рис. 7 Крепление соединительной подсистемы к анкерным точкам на привязи.



## 9. ТЕХНИЧЕСКОЕ ОБСЛУЖИВАНИЕ И ПЕРИОДИЧЕСКАЯ ПРОВЕРКА

Работодатель обязан организовать регулярную проверку исправности систем обеспечения безопасности работ на высоте в соответствии с указаниями данного Руководства, а также своевременную замену элементов, компонентов или подсистем с утраченными защитными свойствами.

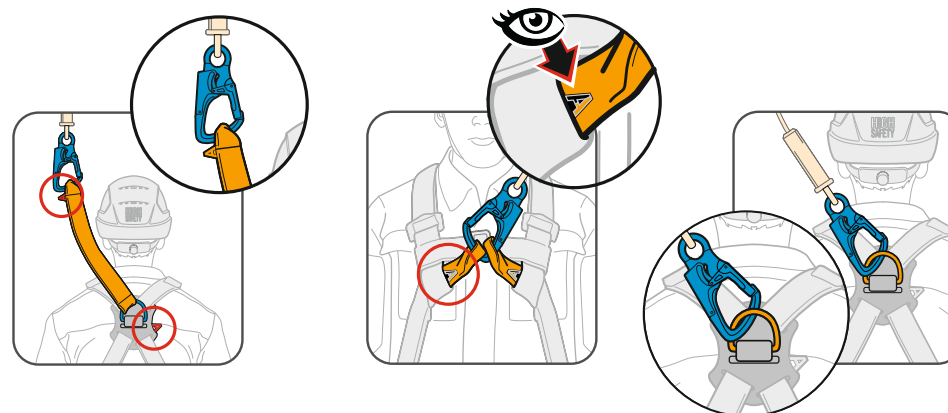
Компетентное лицо, ответственное за эксплуатацию анкерной линии, должно постоянно обеспечивать контроль соответствия ее технического состояния и сопутствующих средств индивидуальной защиты действующим нормам, правилам безопасности и эксплуатационным документам. Данное лицо должно контролировать совместимость анкерной линии и используемых с ней средств индивидуальной защиты.

В процессе эксплуатации анкерная линия должна подвергаться периодическим проверкам: плановым и внеплановым.

**Плановые проверки** проводятся не реже одного раза в 12 месяцев, а также перед первым использованием. По итогам плановой проверки в Формуляре делается запись.

**Внеплановые проверки** проводятся в случае применения анкерной линии не по назначению, влияния на нее вредных и опасных факторов и т.п. По итогам внеплановой проверки в Формуляре делается запись.



**Внимание!**

Проводить ежегодные периодические проверки и техническое обслуживание анкерной линии PEREPRAVA 2 имеет право только представитель изготовителя.

При эксплуатации анкерной линии необходимо учитывать условия окружающей среды в месте эксплуатации и вредных факторов (наличие агрессивных сред, высокая периодичность использования, температура, влажность), которые могут послужить причиной её ускоренной коррозии. При наличии таких факторов необходимо проведение технического обслуживания и периодической проверки чаще, чем один раз в 12 месяцев.

Средства индивидуальной защиты (привязи, карабины и т.д.), используемые совместно с анкерной линией проходят осмотр согласно их руководствам по эксплуатации.

Данные о вводе анкерной линии в эксплуатацию, хронологии периодических проверок необходимо заносить в Формуляр (образец Формуляра см. стр. 20 данного Руководства) с указанием следующих данных:

- 1) дата и детали каждой периодической проверки, фамилия и подпись лица, уполномоченного к выполнению данного мероприятия;
- 2) дата следующей запланированной периодической проверки.



**Внимание!**

Анкерная линия должна быть немедленно изъята из эксплуатации, если:

- линия не удовлетворяет требованиям безопасности при проведении предэксплуатационной проверки пользователем и/или периодической проверки компетентным лицом;
- линия была задействована для остановки падения;
- линия применялась не по назначению;
- отсутствует или не читается заводская маркировка какого-либо элемента;
- неизвестна полная история использования данной анкерной линии (отсутствует информация в Формуляре);
- истек срок годности (службы);
- истек срок хранения;
- производился самостоятельный ремонт, в конструкцию вносились изменения и/или дополнения, не санкционированные изготовителем;
- возникли сомнения в целостности (комплектности, совместимости) оборудования.

## 10. РЕМОНТ И УХОД



Внимание!

### Запрещается:

- самостоятельно выполнять ремонт элементов анкерной линии;
- заменять и/или вносить изменения в конструкцию анкерной линии и её элементов;
- а также использовать несертифицированные элементы и элементы сторонних производителей.

Во время эксплуатации анкерную линию следует оберегать от попадания химических составов, непосредственного контакта с открытым пламенем, каплями раскаленного металла и заостренными поверхностями, абразивными веществами и иного воздействия, способного снизить прочностные характеристики материалов, из которых она изготовлена.

В случае использования анкерной линии в экстремальных условиях (при воздействии очень высокой или очень низкой температуры, морской воды, чрезвычайно агрессивных сред, частого механического воздействия и т.д.) её эксплуатационные свойства снижаются даже после короткого периода работы.

Чистить анкерную линию необходимо мягкой тряпкой или губкой, смоченной в воде со слабощелочным или нейтральным чистящим средством (например, мыльный раствор). После этого необходимо ее насухо вытереть.

Не следует применять высокоабразивные губки, использовать щелочи, кислоты и растворители.

После очистки и сушки необходимо провести обработку троса канатной смазкой 39у (при помощи мягкой тряпки или губки).

## 11. УСЛОВИЯ ТРАНСПОРТИРОВАНИЯ, ПРАВИЛА И СРОКИ ХРАНЕНИЯ

Анкерная линия PEREPRAVA 2 может быть транспортирована любым видом транспорта. Условия транспортирования должны соответствовать ГОСТ 23170-78 «Упаковка для машиностроения» и ГОСТ 15150-69 «Машины, приборы и другие технические изделия». Упаковка должна обеспечивать защиту от механических, химических и других видов повреждений, природных и климатических воздействий.

Хранить анкерную линию следует в сухом состоянии, очищенную от загрязнений, при температуре от плюс 5 °С до плюс 30 °С, в сухом и чистом месте, защищенном от прямых солнечных лучей. Избегайте помещений, в атмосфере которых могут присутствовать пары химических веществ. После длительного хранения компетентному лицу необходимо провести тщательную проверку анкерной линии.

Защитные свойства при правильном хранении не теряются. Срок хранения 30 лет с даты изготовления при условии соблюдения правил хранения. Дата изготовления нанесена на все элементы анкерной линии в составе маркировки, а также на идентификационную табличку. После окончания срока хранения анкерную линию необходимо вывести из эксплуатации и утилизировать (раздел № 13 данного Руководства).

## 12. ГАРАНТИЙНЫЕ ОБЯЗАТЕЛЬСТВА И СРОК СЛУЖБЫ

### Изготовитель гарантирует:

- соответствие конструкции анкерной линии PEREPRAVA 2 ТУ 28.22.18-025-26937632-2022 и техническим характеристикам, приведенным в данном Руководстве, при соблюдении пользователями условий хранения, транспортирования, монтажа и эксплуатации;
- устранение дефектов (производственный брак компонентов изделия и дефекты материалов, возникшие по вине изготовителя и выявленные потребителем в процессе хранения или эксплуатации) и замену вышедших из строя элементов анкерной линии в течение гарантийного срока эксплуатации, 5 лет от даты ввода в эксплуатацию, за счет изготовителя.

Срок годности (службы) составляет 30 лет с даты изготовления, указанной в составе маркировке изделия, учитывая срок хранения и при условии проведения компетентным лицом ежегодных периодических проверок. Фактический срок службы может быть сокращен при несоблюдении условий данного Руководства в части правил эксплуатации, ухода, упаковки, транспортирования и хранения, частоты и условий использования, использования анкерной линии не по назначению, в результате естественного износа.

#### Гарантия не распространяется на:

- повреждение покрытия (лакокрасочное, цинковое, анодное), при его наличии;
- элементы и компоненты, поврежденные в результате остановки падения;
- естественный износ;
- самостоятельную установку (монтаж);
- компоненты, поврежденные в результате использования в несоответствии с данным Руководством или использования анкерной линии не по назначению.

#### Изготовитель не принимает претензии:

- если истек гарантийный срок;
- при несоблюдении правил монтажа и эксплуатации анкерной линии, представленных в данном Руководстве;
- если потребитель без согласования с изготовителем самостоятельно разобрал анкерную линию и выполнял ремонт;
- при несоблюдении рекомендаций, указанных в разделе № 9 «Техническое обслуживание и периодическая проверка» данного Руководства.

## 13. УТИЛИЗАЦИЯ

По окончании срока службы произвести работы по утилизации анкерной линии PEREPRAVA 2.

Для утилизации следует разобрать анкерную линию на сборочные единицы и детали, затем в зависимости от материалов произвести утилизацию в соответствии с требованиями Федерального закона от 24 июня 1998 г. № 89-ФЗ «Об отходах производства и потребления» или локального законодательства.

Утилизация вместе с бытовыми отходами не допускается.

## ФОРМУЛЯР

<b>Наименование оборудования:</b> Анкерное устройство типа С (с максимальным одновременно используемым количеством мобильных анкерных точек не более 7 штук включительно)
<b>Модель:</b> PEREPRAVA 2
<b>Артикул:</b> FHL40
<b>Серийный номер:</b> FHL40-00001
Изготовитель: ООО «Высота-М»
<b>Адрес и контакты изготовителя:</b> 125424, Россия, г. Москва, Волоколамское шоссе, дом 73, помещение I, ком. 27-36, оф. 707, этаж технический; тел.: +7 (499) 398 13 15, e-mail: info@high-safety.com, www.high-safety.com
<b>Адрес места осуществления деятельности по изготовлению продукции:</b> 141800, Россия, Московская область, г. Дмитров, ул. Профессиональная, д. 169
<b>Дата изготовления:</b> 01.2024
<b>Дата установки:</b> 05.02.2024
<b>Место установки:</b>  ПАО «Завод», Цех 1
<b>Монтажная организация:</b>  ООО «Монтаж»
<b>Адрес и контакты монтажной организации:</b>  г. Москва, ул. Ленина, д. 1
<b>Дата ввода в эксплуатацию:</b> 05.02.2024
<b>Дата вывода из эксплуатации:</b> 04.02.2054
<b>ФИО ответственного лица:</b> Иванов И. И. 